

Инв. № подл. Подпись и дата
 Инв. № дубл. Подпись и дата
 Инв. № инв. Подпись и дата
 Инв. № дубл. Подпись и дата

					БИАРРИТЦ С50Н44-3.00 СБ				
							Лит.	Масса	Масштаб
Изм.	Лист	№ докум.	Подп.	Дата	Стол журнальный			6.82	1:4
Разраб.		Близнюк	10.04.2023						
Проб.									
Т. контр.					Сборочный чертёж		Лист 1	Листов 2	
Метролог									
Н. контр.		Бокий							
Утв.		Близнюк					СП	"Белюкс"	

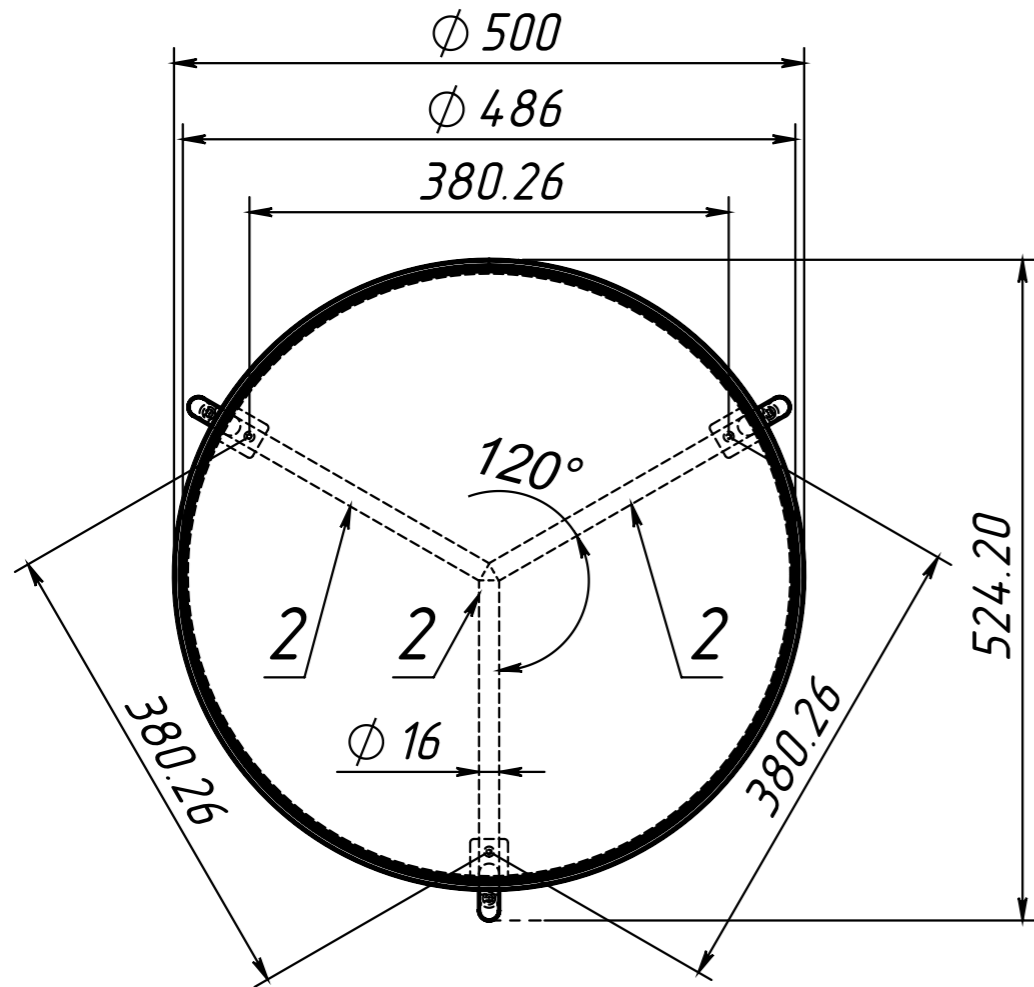
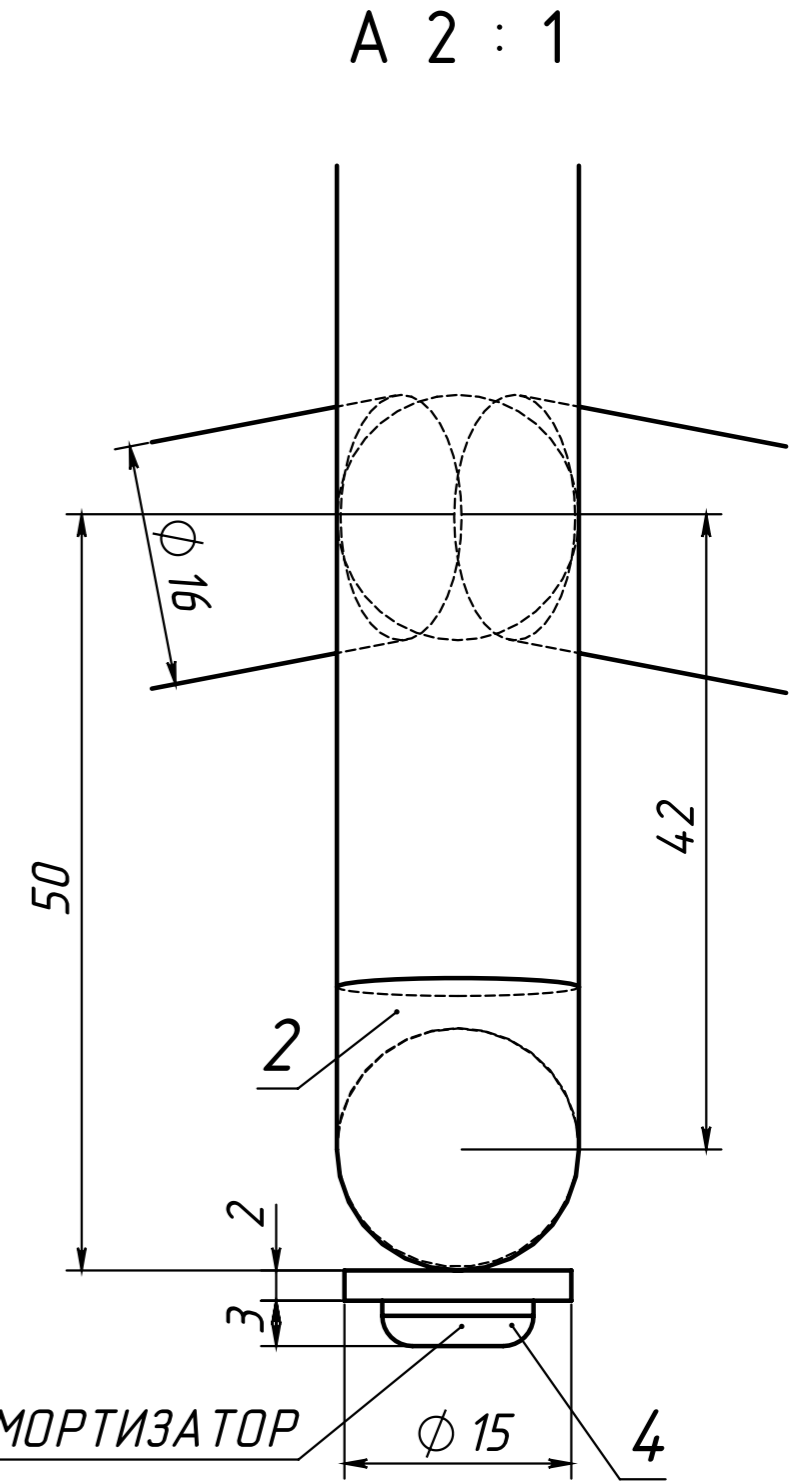
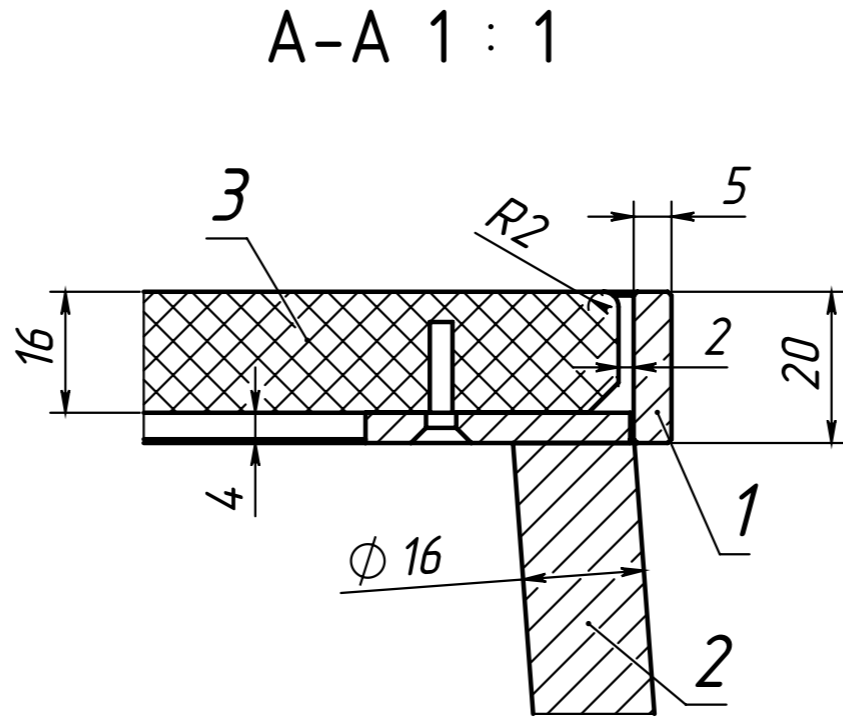
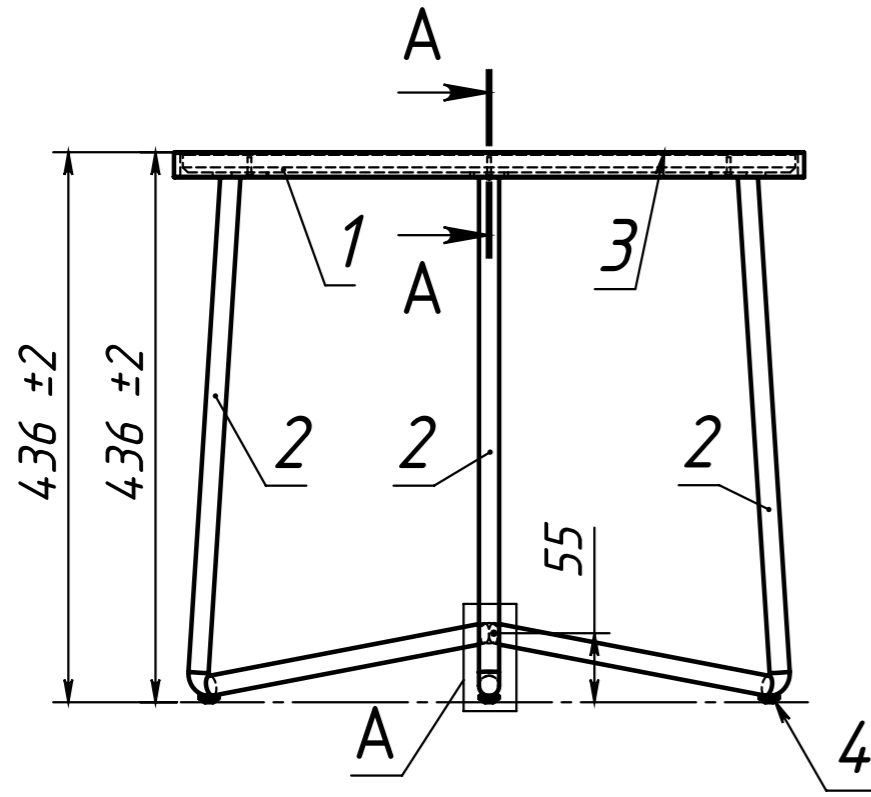

ПОЗИЦИЯ	Обозначение	Наименование	Длина	Ширина	Толщина	Масса	а/К-ВО
1	БИАРРИТЦ С50Н44-3.01	Кольцо				1.31	1
2	БИАРРИТЦ С50Н44-3.02	Опора				1.05	3
3	БИАРРИТЦ С50Н44-3.03	Крышка	486	486	16	2.36	1
4	Обойник силиконовый	Опора				0.00	3

Изм.	Лист	№ докум	Подп.	Дата
------	------	---------	-------	------

БИАРРИТЦ С50Н44-3.00 СБ

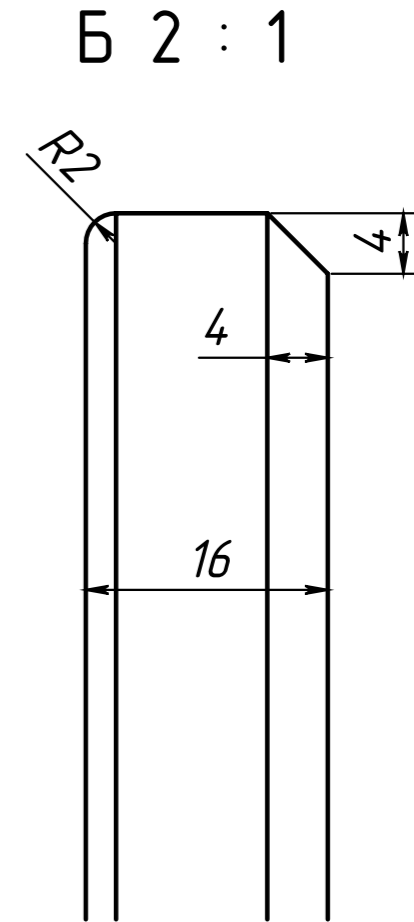
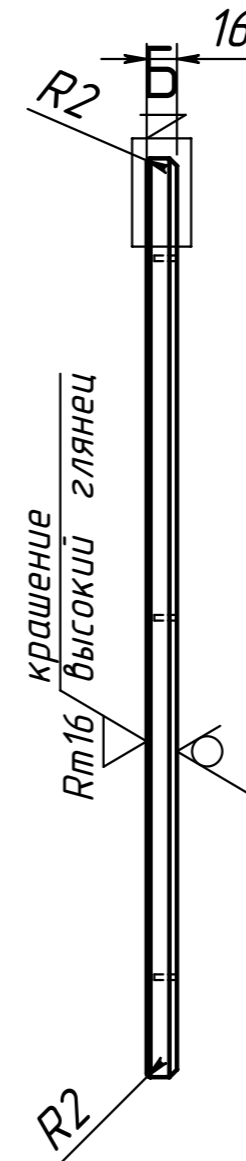
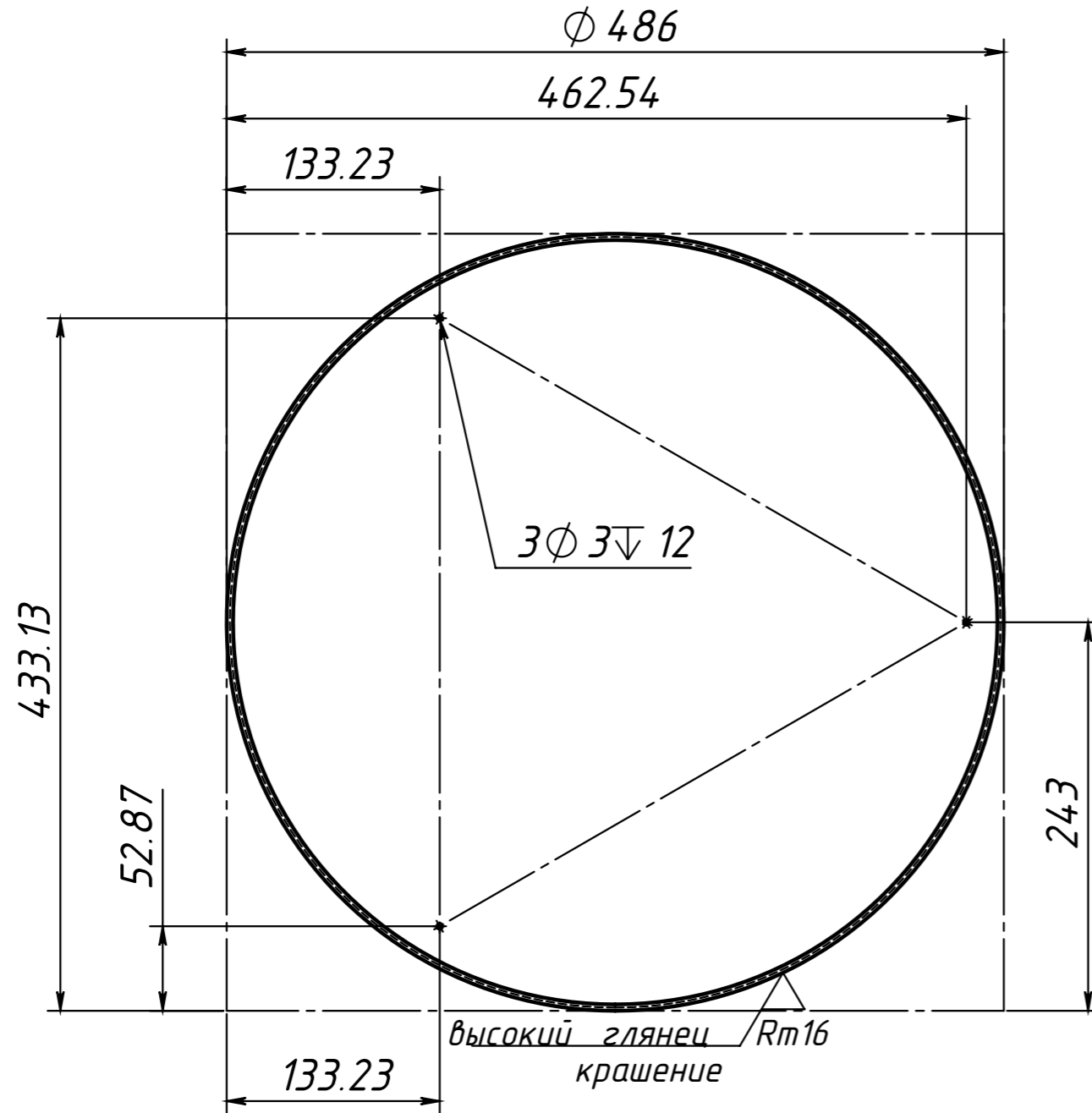
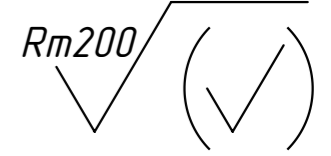

Инв. № подл.	Подпись и дата
Взам. инв. №	Инв. № дубл.
Подпись и дата	Подпись и дата

БИАРРИТЦ С50Н44-3.03							
Изм/Лист	№ докум.	Подп.	Дата	Крышка	Лит.	Масса	Масштаб
Разраб.	Близнюк	10.04.2023				2.36	1:4
Пров.					Лист 1	Листов 2	
Т. контр.							
Метролог				мдф т 16 мм 2-х ст			СП
Н. контр.	Бокий						"Белюкс"
Утв.	Близнюк						Формат А3

A-A 1:1

Г-Г 2:1

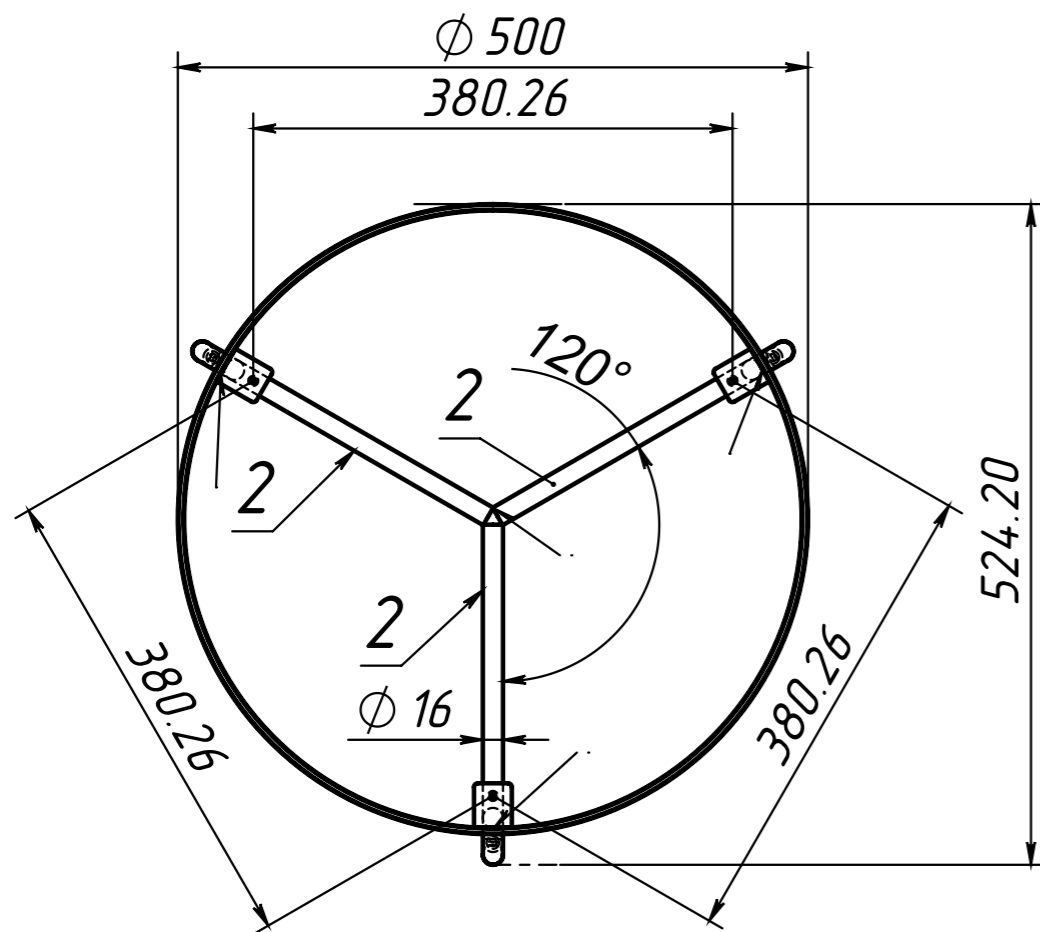
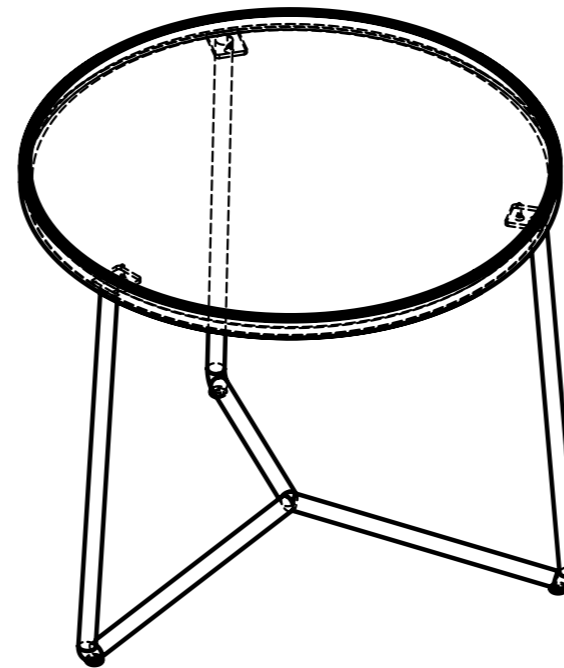
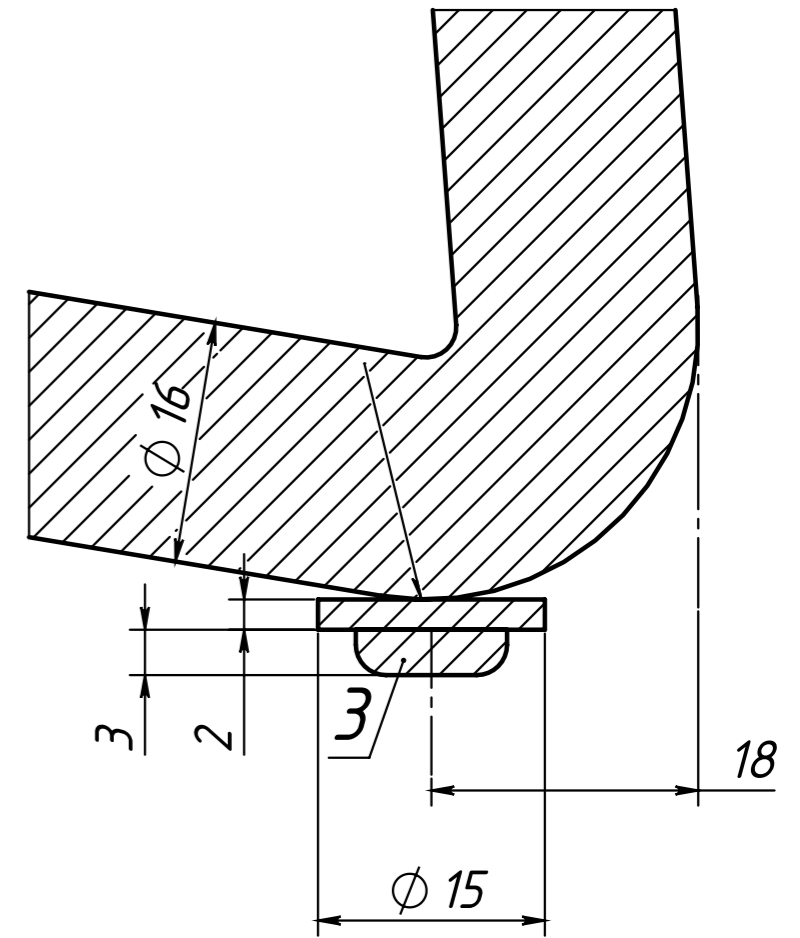
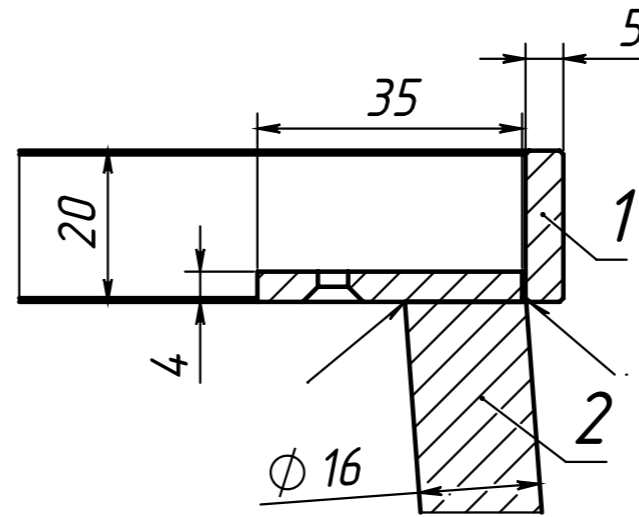
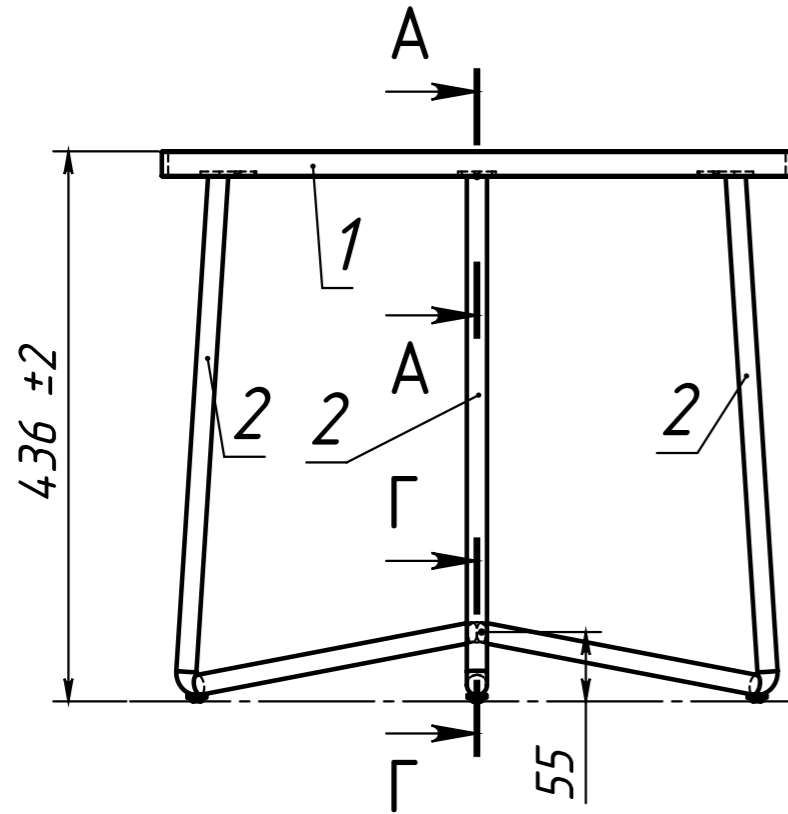

ПОЗИЦИЯ	Обозначение	Наименование	Масса	каркас/К-ВО
1	БИАРРИТЦ С50Н44-3.01	Кольцо	1.31	1
2	БИАРРИТЦ С50Н44-3.02	Опора	1.05	3
3	Обойник силиконовый	Опора	0.00	3

БИАРРИТЦ С50Н44-3.00 СБ						
Изм/Лист	№ докум.	Подп.	Дата	Лит.	Масса	Масштаб
Разраб.	Близнюк	10.04.2023			4.46	1:6
Пров.						
Т. контр.						
Метролог						
Н. контр.	Бокий					
Утв.	Близнюк					
Каркас стола				Лист 1	Листов 2	
Сборочный чертёж				СП	"Белюкс"	

Инв. № подл. Подпись и дата

Взам. инв. № Инв. № дубл. Подпись и дата

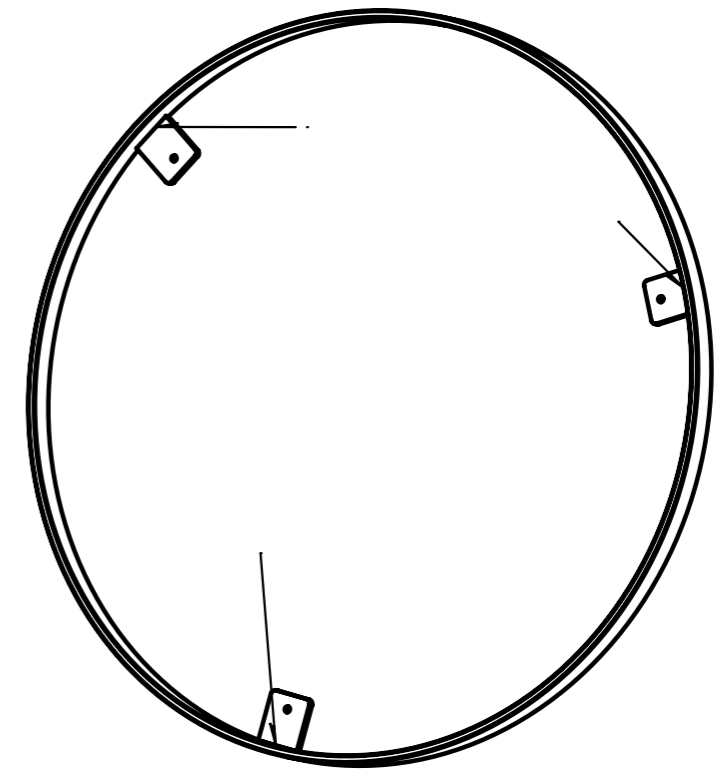
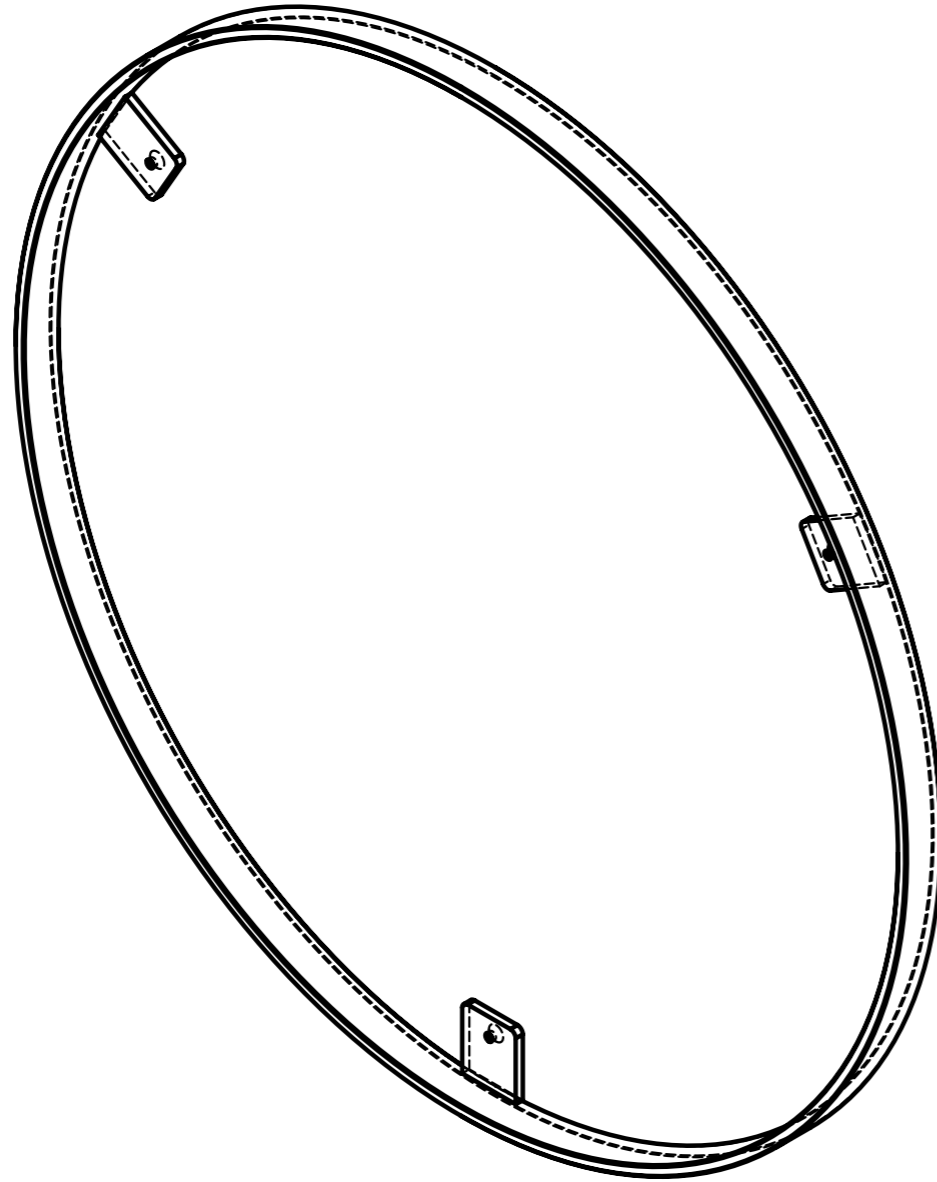

Инв. № подл.	Подпись и дата
Взам. инв. №	Инв. № дубл.
Подпись и дата	Подпись и дата

Полимерное покрытие цвет чёрный RAL 9005 матовый
 Стальная горячекатаная полоса 40x5 ГОСТ 103-76

					БИАРРИТЦ С50Н44-3.01			
Изм.	Лист	№ докум.	Подп.	Дата	Кольцо	Лит.	Масса	Масштаб
Разраб.		Близнюк	10.04.2023				1.31	1:3
Пров.						Лист 1	Листов 2	
Т. контр.								
Метролог								
Н. контр.		Бокий			Сталь 3 ГОСТ 535-88			
Утв.		Близнюк			СП "Белюкс"			

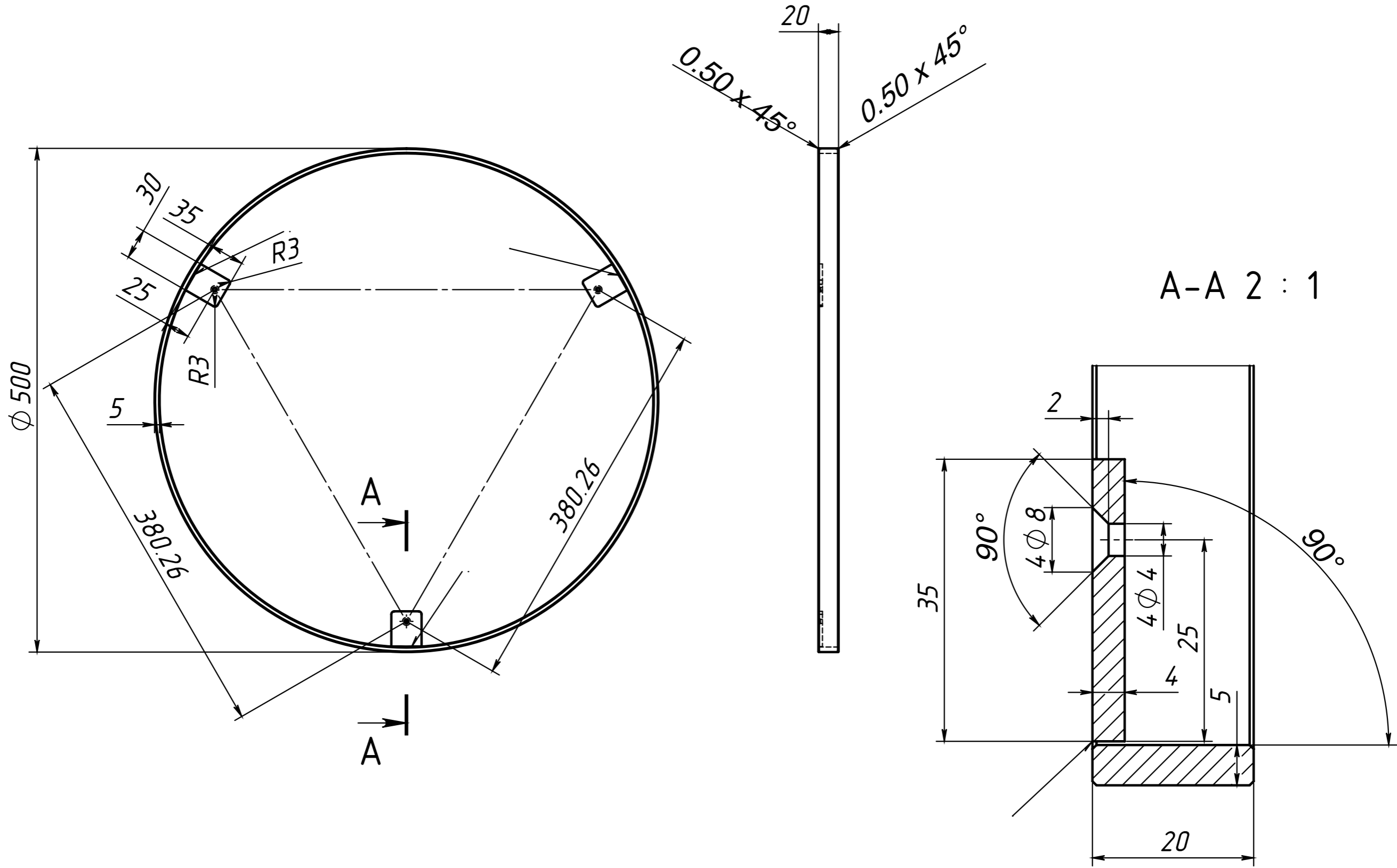

A-A 2 : 1

Полимерное покрытие цвет чёрный RAL 9005 матовый
 Стальная горячекатаная полоса 40x5 ГОСТ 103-76

Инв. N подл.	Подп. и дата
Взаим. инв. N дубл.	Подп. и дата
Инв. N дубл.	Подп. и дата

Изм	Лист	N докум	Подп.	Дата
-----	------	---------	-------	------

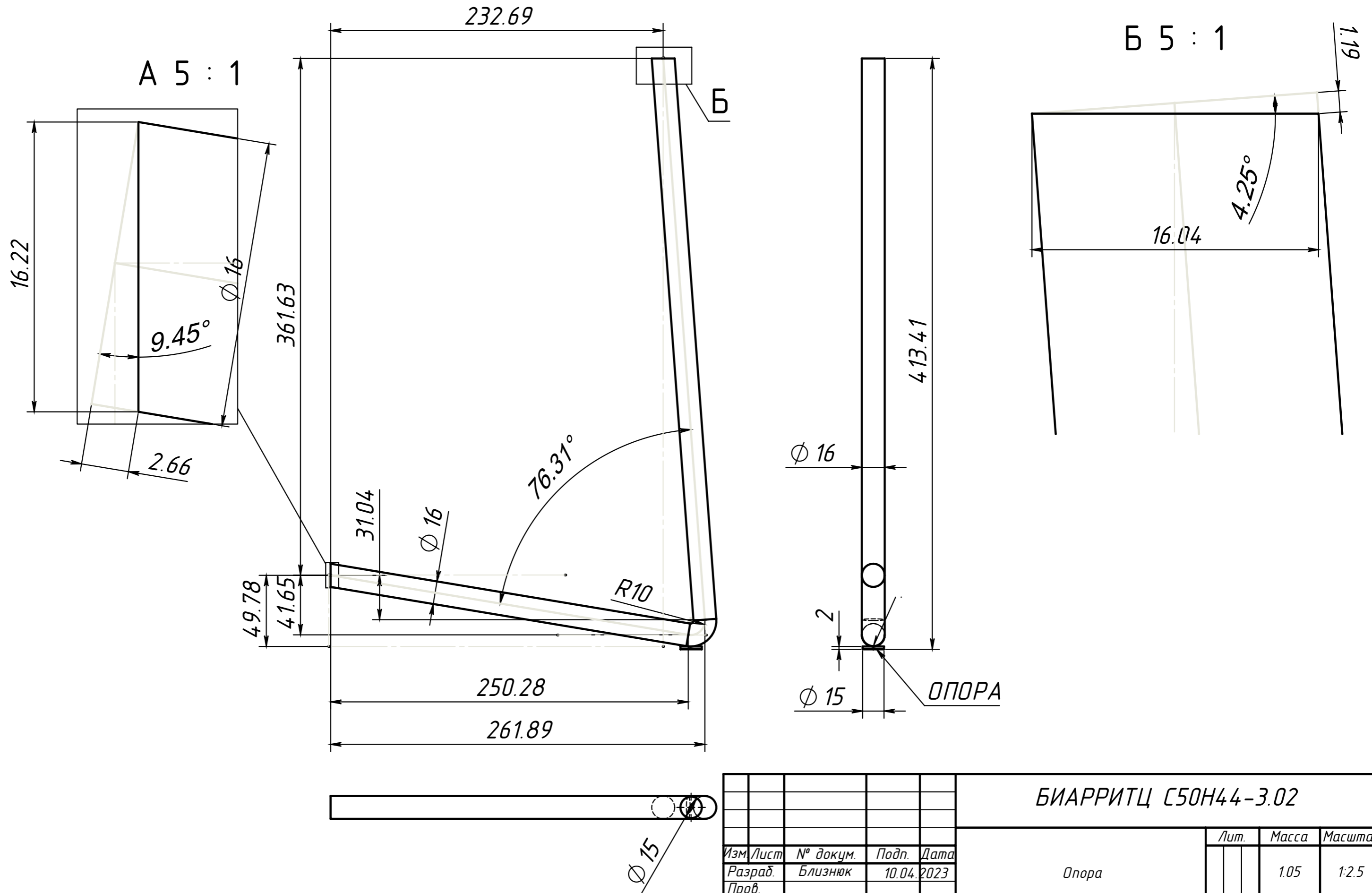

Инв. № подл.	Подпись и дата	Взам. инв. №	Инв. № дубл.	Подпись и дата

БИАРРИТЦ С50Н44-3.02						
Изм/Лист	№ докум.	Подп.	Дата	Лит.	Масса	Масштаб
Разраб.	Близнюк	10.04.2023			1.05	1:2.5
Пров.						
Т. контр.				Лист 1	Листов 2	
Метролог						
Н. контр.	Бокий				СП	"Белюкс"
Утв.	Близнюк					
Лист 7 Листов 7					Копировал	
					Формат А3	

БИАРРИТЦ С50Н44-3.02

Опора

Сталь 3 ГОСТ 535-88